

# HANDLEIDING VOOR GEBRUIK **ELOFLEX D2**

Lees deze documentatie voordat u gebruik maakt van uw Eloflex om er zeker van te zijn dat u deze gebruikt op een manier die veilig is en niet schadelijk voor u, uw omgeving of uw elektrische rolstoel.



**ELOFLEX**

# Bedankt en veel geluk ermee!

Dank u dat u voor een elektrische rolstoel van Eloflex heeft gekozen. Dat betekent veel voor ons omdat het onze visie is om het dagelijks leven van mensen een beetje makkelijker te maken en om mensen met een beperking een grotere vrijheid te geven. Wij hopen dat u beide ervaart met behulp van uw Eloflex.

Wij zijn ervan overtuigd dat u veel plezier zult beleven aan uw nieuwe elektrische rolstoel. Deze handleiding bevat belangrijke informatie over veiligheid, gebruik en onderhoud. Wij raden u aan deze documentatie volledig door te lezen voordat u uw Eloflex voor de eerste keer gebruikt. Wij raden u ook aan het gebruik van uw Eloflex te oefenen op een beschutte, open en vlakke ondergrond voordat u deze in andere situaties gaat gebruiken. De elektrische rolstoel Eloflex is ontworpen voor gebruikers met veel verschillende behoeften. Het besluit of de Eloflex geschikt is voor de gebruiker wordt altijd genomen door de leverancier of verkoper samen met de gebruiker zelf. Eloflex kan niet verantwoordelijk worden gehouden voor gevallen waarin de elektrische rolstoel niet is aangepast aan de behoeften van de gebruiker.

Een Eloflex moet in de eerste plaats worden gebruikt in zijn standaarduitvoering. Als de elektrische rolstoel op enigerlei wijze moet worden aangepast of veranderd, mag dit alleen worden uitgevoerd door uw hulpcentrum of door Eloflex. Schade en defecten veroorzaakt door het niet opvolgen van de gebruiksaanwijzing of door slecht onderhoud vallen niet onder de garantie.

*Veel geluk en plezier gewenst met uw Eloflex.*

**Rij voorzichtig!**



Inhoud	Pagina
Beoogd gebruik	3
Op- en uitklappen	4
Monteren en demonteren	5
Installatie van de joystick	6
Instructies voor het opladen	6
Het aanpassen van de zittingsbreedte	7
Handmatig rijden	7
Kantelbeveiliging apparaat	7
Joystick	8
Navigeer door de menu's	9
Rugsteun	10
Voetsteun	11
ArMLEUNINGEN aanpassen	11
Transport en opslag	12
Rijden	13-14
Veiligheid	15-16
Technische specificaties	17
Contact	17

# Beoogd gebruik

## Type-indeling en beoogd gebruik

De elektrische rolstoelen van Eloflex zijn ontwikkeld voor mensen die moeite hebben met lopen of helemaal niet kunnen lopen, maar die wel het gezichtsvermogen, de fysieke mogelijkheden en de mentale vaardigheid hebben om een elektrische rolstoel te bedienen.

De Eloflex elektrische rolstoel is compact en flexibel genoeg voor gebruik binnenshuis, maar de rolstoel is ook geschikt voor gebruik buitenshuis. In het hoofdstuk "Technische gegevens" aan het eind van dit document vindt u informatie over snelheid, draaicirkel, actieradius, maximaal hefvermogen en maximaal gewicht van de gebruiker, enzovoort. Wij raden u aan alle informatie met betrekking tot veiligheid te lezen in het hoofdstuk "Veiligheid" in dit document.

Eloflex is getest en goedgekeurd volgens EN12184:2014 - klasse B (gebruik binnen en buiten). Eloflex is ook goedgekeurd volgens ISO-7176, IEC60601, de accu's zijn goedgekeurd volgens UN38.3.

Eloflex elektrische rolstoelen voldoen aan de toepasselijke eisen van de MDR 2017/745 Klasse 1.

Conformiteitsbeoordeling / CE-markering is afgegeven in overeenstemming met Bijlage VIII Hoofdstuk III van MDR 2017/745. Conformiteitsbeoordelingsprocedure: bijlage II en bijlage III van MDR 2017/745. De CE-markering vervalt indien u vervangende onderdelen of accessoires gebruikt die niet zijn goedgekeurd voor dit product.

## Behoeften

Een elektrische rolstoel van Eloflex is bedoeld om te compenseren voor letsel of een beperking en wordt daarom aanbevolen in de volgende omstandigheden:

- Als de gebruiker niet of zeer beperkt kan lopen, waardoor het moeilijk is om zich binnen zijn/haar eigen huis te verplaatsen.
- Wanneer het nodig is de woning te verlaten om er op uit te gaan of om plekken te bezoeken die gewoonlijk bezocht worden om alledaagse zaken te doen.
- Als de gebruiker moeite heeft om naar het werk te gaan of activiteiten uit te voeren vanwege zijn/haar mobiliteitsbeperking. Het wordt aanbevolen om elektrische rolstoelen van Eloflex zowel binnen als buiten te gebruiken, als het niet mogelijk is om handbewogen rolstoelen te gebruiken vanwege mobiliteitsproblemen, maar het nog wel mogelijk is om goed om te gaan met elektrische rolstoelen.

## Accessoires

Opladers en een tas met eenvoudige hulpstukken zijn beschikbaar wanneer ze worden geplaatst in de bagageruimte onder de zitting.

## Gebruik

Gebruik de elektrische rolstoel van Eloflex alleen wanneer deze volledig functioneel is. Anders brengt u uzelf en anderen in gevaar. De volgende lijst bevat niet alle denkbare situaties. Het beschrijft alleen bepaalde situaties die de bruikbaarheid van de elektrische rolstoel kunnen beïnvloeden.

- Gebruik de elektrische rolstoel niet als de accu's defect of vervormd zijn
- Gebruik de elektrische rolstoel niet als de motor hapert of een abnormaal geluid maakt
- Gebruik de elektrische rolstoel niet als de remfunctie niet goed lijkt te zijn
- Als uw banden versleten zijn, neem dan contact op met uw hulpcentrum of verkoper
- Als u schade bemerkt aan de veiligheidsgordel, arMLEuning, zitting, rugLEuning, joystick of andere onderdelen van de rolstoel, neem dan contact op met uw hulpcentrum of verkoper.
- Als u schade bemerkt aan het elektrische systeem (kabels, accu's, laders, enz.), neem dan contact op met uw hulpcentrum of verkoper

## Garantie van de fabrikant

De Eloflex-garantie vervangt onderdelen die kapot zijn, de schade mag niet door de gebruiker zijn veroorzaakt. De garanties dekken geen schade veroorzaakt door externe omstandigheden zoals diefstal, misbruik, verkeerd gebruik, blikseminslag of wijziging.

## Levensduur

De verwachte levensduur van een Eloflex is 5 jaar. De levensduur van het product is echter grotendeels afhankelijk van hoe het wordt gebruikt en behandeld. Een Eloflex kan een veel langere levensduur hebben indien u er zorgvuldig mee omgaat en het alleen gebruikt in overeenstemming met de informatie in dit document.

## Veiligheidsvoorschriften en risico's

LEES ALSTUBLIEFT DE VEILIGHEIDSVOORSCHRIFTEN OP PAGINA 12 VOORDAT U UW ELOFLEX GEBRUIKT.



# Op- en uitklappen

## Uitklappen

### Stap 1

Plaats de opgevouwen rolstoel op de grond zoals rechts afgebeeld. Pak de rugleuning vast en trek deze omhoog om de rolstoel uit te klappen. Houd u met één hand vast aan het zitkussen.



### Stap 2

Sluit de vergrendeling - dit is heel belangrijk!



Het is heel belangrijk dat u de vergrendeling sluit voordat u de elektrische rolstoel gebruikt.

## Opklappen

### Stap 1

Open de vergrendeling zoals afgebeeld op de afbeeldingen rechts.



### Stap 2

Plaats één hand op de voorkant van het zitkussen. Pak met de andere hand de bovenkant van de rugleuning vast en klap deze naar voren. Klap de stoel in elkaar zoals op de afbeeldingen rechts.



# Monteren en demonteren

## Demonteren

### Stap 1

Klap de rolstoel in en zet hem rechtop. Zorg ervoor dat de antikantelbeveiligingen naar voren gericht zijn wanneer u de rolstoel optilt, zodat het onderste deel op zichzelf kan staan.



### Stap 2

Duw de hendel van het vergrendelingsmechanisme omlaag terwijl u het bovenste deel van het onderste deel aftilt. Het bovenste deel blijft dan stevig staan met behulp van de vergrendelingshaak.

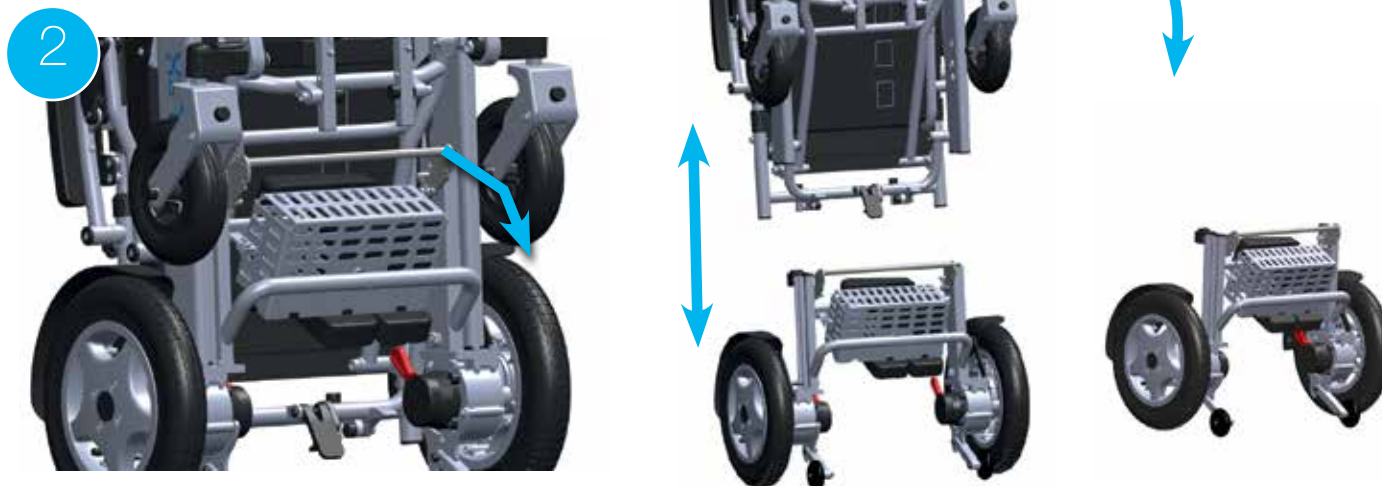

## Monteren

### Stap 1

Til het bovenste deel op en plaats het in de juiste positie met behulp van de geleidingsrails op het onderste deel. Het vergrendelingsmechanisme zal automatisch vergrendelen. De connector wordt aangesloten bij het aankoppelen van het bovenste deel.

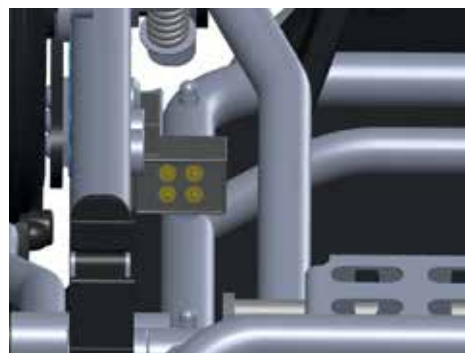

### Stap 2

Klap de rolstoel weer op. Het is belangrijk dat u de vergrendelingshaak sluit voordat u de elektrische rolstoel start en gebruikt.



# Installatie van de joystick

## Stap 1

Monteer de joystick in de buis onder de armleuning en draai de schroef in de gewenste stand vast.



## Stap 2

Monteer de kabelconnectors en draai ze voorzichtig tot de pinnen in de gaten vallen en de groeven in de twee connectors in elkaar grijpen. Schroef vervolgens de hulzen op elk contactpunt vast.



### **BELANGRIJK!**

Zorg ervoor dat u de pinnen in de connector niet beschadigt of buigt.

# Instructies voor het opladen

## Zo laadt u de stoel op

Begin met het uitschakelen van uw Eloflex (alle lichtjes op de joystick moeten uit zijn). Steek de stekker in het stopcontact aan de voorkant van de joystick. Zorg ervoor dat de positie van de contacten met elkaar overeenstemmen. Steek vervolgens het netsnoer van de oplader in een stopcontact. Het opladen wordt aangegeven door een lampje op de lader. Een rode lamp betekent dat het opladen aan de gang is. Na ongeveer drie uur zijn de batterijen 90 procent opgeladen. De stoel kan nu weer gebruikt worden. Na ongeveer 5-8 uur wordt het lampje op de oplader groen en zijn de batterijen volledig opgeladen. Tijdens het opladen wordt de lader zelf warm, dit is normaal. Het opladen moet ongeveer vijf uur duren, wanneer het



balkje op de batterij-indicator op de joystick drie streepjes gezakt is.

De batterijen worden niet beschadigd door onderhoudsladingen, maar voor een maximale levensduur van de batterijen raden we u aan de lader los te koppelen als de batterijen volledig zijn opgeladen. De batterijen kunnen worden opgeladen bij temperaturen tot



### **BELANGRIJK!**

**Sluit de lader NOOIT rechtstreeks aan op de accu.**

-10 graden. Bij het opladen bij koudere temperaturen, worden de batterijen niet volledig opgeladen.

Als uw Eloflex wordt gebruikt bij negatieve temperaturen, wordt het bereik kleiner. Bij min 10 C° bijvoorbeeld kan de het bereik tot 50% lager zijn.

# Het aanpassen van de zittingsbreedte

U kunt de zittingsbreedte vergroten door de arMLEUNINGEN naar buiten te schuiven met behulp van de verbredingsset. U kunt ervoor kiezen om de zittingsbreedte met 5 of 10 cm te vergroten

## Stap 1

Maak de armsteunen aan weerszijden los door de twee beugels los te schroeven

## Stap 2

Breng de verbredingshuls aan tussen de zitting en de arMLEUNING. Plaats de arMLEUNINGEN terug.



**U kunt de verbredingsset kopen waar u uw Eloflex heeft gekocht.**

# Handmatig rijden

Schakel de elektrische rolstoel uit met de joystick. Druk vervolgens op de rode hendels op de motoren (zie foto) om de magneetremmen los te koppelen. In deze positie kan de stoel handmatig worden gereden.

**Nota bene!** Indien de gebruiker de rolstoel zonder begeleiding gebruikt, moet de magnetische vergrendeling van de rolstoel altijd ingeschakeld zijn.

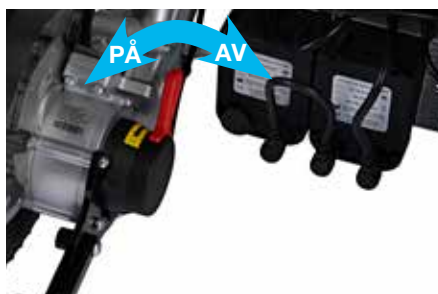

**BELANGRIJK!**  
Trap **NOOIT** met uw voet op de rode hendels.

# Kantelbeveiliging apparaat

De kantelbeveiliging hoeft niet aangepast te worden. Controleer regelmatig de toestand van de kantelbeveiliging en zorg dat de moeren goed vastzitten.



# Joystick



1

2

3

## USB-verbinding

**TIP:**  
Gebruik de USBaansluiting aan de onderzijde van de joystick om uw mobiele telefoon op te laden.



Lader poort

Lamp

### 1 Snelheidsindicator:

Alle streepjes wit = maximumsnelheid.

2 **Tripmeter:** Dit toont de afstand die u hebt gereden en de huidige snelheid.

3 **Batterijregeling:** er wordt aangegeven hoeveel stroom er nog in de batterijen zit. Als de batterijen volledig opgeladen zijn, zijn alle balkjes wit. Als de batterijen leeg raken, gaan de streepjes op hun beurt uit. Laad op als er drie streepjes uit zijn.



**Joystick:** Regelt de snelheid en richting van de rolstoel.



**Meer snelheid:** Druk hierop om de maximumsnelheid van de rolstoel te verhogen.



**Aan- en uitknop:** Druk hierop om uw Eloflex aan of uit te zetten.



**Minder snelheid:** Druk hierop om de maximumsnelheid van de rolstoel te verlagen.

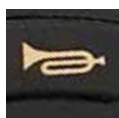

**Claxon:** Indrukken om de aandacht te trekken.



**Licht aan/uit:** Druk hierop om het licht aan of uit te zetten.



# Navigeer door de menu's

## Instellingen wijzigen

U kunt de instellingen van de stoel veranderen, zoals taal, hoornvolume en maateenheden.

1. Om de instellingen in te voeren, drukt u op de rechter multifunctionele knop. Er opent dan een lijst met meerkeuzeopties.



2. Blader in de meerkeuzelijst op en neer met de snelheidstoetsen.



3. Selecteer de functie met de rechter multifunctionele knop (Enter) of ga een stap terug met de linker multifunctionele knop (Return).

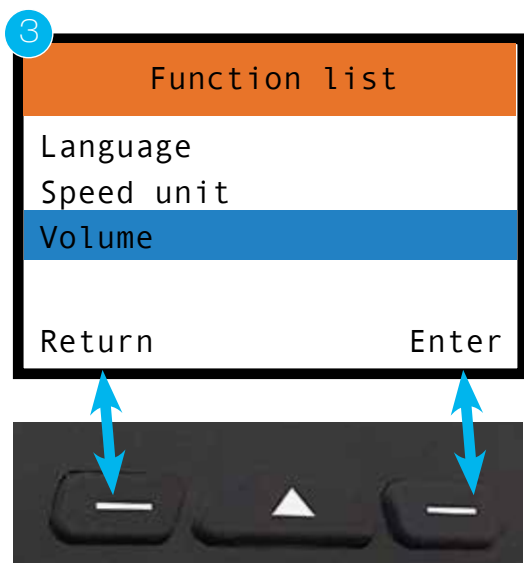

# Rugsteun

---

## De rugsteun aanpassen

Stel de helling van de rug in door de hendels aan de zijkanten omlaag te duwen en zet de rugsteun in een hoekstand die comfortabel aanvoelt. Laat dan de hendels los om de positie te vergrendelen. U kunt kiezen uit een hoek van 2-22 graden.



# Voetsteun

Om het in- en uitstappen te vergemakkelijken, kan de voetsteun worden opgeklapt zoals hieronder is afgebeeld.



## De voetsteun verstellen

U kunt de hoogte van de voetsteun instellen op twee vaste standen.

Verwijder de zwarte plastic hoes van de vier moeren. **(1)**

Draai de bevestigingsschroeven vast terwijl u de moer vasthoudt. **(2)**

Bevestig de voetsteun opnieuw in het andere bevestigingsgat. Indien de voetsteun niet in de verhoogde positie blijft staan, kunt u de weerstand van de voetsteun aanpassen door de bevestigingsschroeven aan te draaien **(2)**.



## Hoogte van de armleuningen aanpassen

Om de armleuningen omhoog en omlaag te brengen, maakt u eerst de vergrendeling los door de vergrendelingshendel een halve slag te draaien.

Til vervolgens de armleuningen op.



**Het is belangrijk dat u de armleuningen vergrendelt wanneer u deze weer inklapt door de vergrendelingshendel een halve slag terug te draaien.**



# Transport en opslag

- Het wordt aanbevolen de rolstoel eerst op te vouwen alvorens deze op te tillen.
- Een opgevouwen rolstoel kan in de bagageruimte van een auto of in een kast worden gezet.
- Als de rolstoel een tijdje niet gebruikt gaat worden, raden wij aan de accu's volledig op te laden voordat de rolstoel aan de kant gezet wordt.
- De rolstoel moet binnenshuis worden opgeslagen in een vorstvrije, droge en geventileerde ruimte. Opslagtemperatuur is tussen de 0-30 graden °C.
- Bij vervoer per bus of met mindervalidenvervoer dient de Eloflex te worden bevestigd aan de bevestigingspunten die op de foto's onderaan zijn aangegeven. Houd er rekening mee dat Eloflex niet is getest als autostoel. Wij adviseren daarom altijd om over te stappen op de eigen autostoelen.
- Raadpleeg bij vervoer per vliegtuig uw luchtvaartmaatschappij. Eloflex volgt de aanbeveling van IATA.



## Instructies voor veilig rijden

U loopt het risico op letsel door het kantelen van de rolstoel.

- Rijd alleen op hellingen die de maximaal toelaatbare hellingsgraad niet overschrijden
- Gebruik altijd de anti-kantelbeveiliging wanneer u met de Eloflex rijdt
- Het rijden op een helling moet altijd met een lagere snelheid gebeuren
- Vermijd gebieden waar kans is op ijzige of gladde oppervlakken
- Probeer nooit een trap op of af te rijden met uw elektrische rolstoel
- Rijd nooit over obstakels hoger dan de aanbevolen maximale hoogte
- Vermijd snelle stuurbewegingen met de joystick en plotselinge wisselingen van rijrichting tijdens het rijden

Het risico om op afgelegen plaatsen vast te komen zitten.

- Een rolstoelgebruiker met een sterk verminderde mobiliteit zou geen langere afstanden buitenshuis alleen moeten rijden

Het risico om op afgelegen plaatsen vast te komen zitten.

- Een rolstoelgebruiker met een sterk verminderde mobiliteit zou geen langere afstanden buitenshuis alleen moeten rijden.

U loopt het risico op letsel als een voet van de voetsteun glijdt en onder de elektrische rolstoel terechtkomt tijdens het rijden.

- Plaats uw voeten altijd in het midden van de voetsteun tijdens het rijden.

U loopt het risico op letsel als u in smalle doorgangen tegen andere voorwerpen botst.

- Rijd met de laagste snelheid en de grootste oplettendheid door smalle doorgangen. Het risico bestaat dat de rolstoel kantelt als de anti-kantelbeveiligingen zijn verwijderd, beschadigd of op een andere wijze gemonteerd zijn dan volgens de standaardnormen.
- De anti-kantelbeveiligingen moeten altijd geïnstalleerd zijn als de elektrische rolstoel wordt gebruikt.
- De anti-kantelbeveiligingen werken alleen op een vaste ondergrond. Op een zachte ondergrond, zoals gras en sneeuw, heeft de antikantelbeveiliging mogelijk geen effect. Rijd daarom uiterst voorzichtig op zachte oppervlakken



# Rijden

---

## Lezen

**De gebruiker moet deze veiligheids- en rij-instructies lezen voor het gebruik van de Eloflex elektrische rolstoel.**

## Oefenen

Oefening baart kunst. Oefen het besturen van uw Eloflex samen met een begeleider door te beginnen op een open en vlak oppervlak, bij voorkeur buiten, voordat u uw elektrische rolstoel gebruikt tussen andere mensen, in winkels of restaurants etc. Door de joystick langzaam naar voren te duwen gaat u vooruit. Door de joystick los te laten komt u tot stilstand.

## Achteruit rijden

Door de joystick langzaam naar achteren te bewegen rijdt u achteruit. Laat de joystick los om tot stilstand te komen. Denk eraan dat u altijd achterom moet kijken voordat u achteruit gaat rijden om er zeker van te zijn dat er geen persoon of voorwerp in uw rijbaan aanwezig is.

## Ronddraaien

Door de joystick voorzichtig zijwaarts te bewegen draait u rond. Zorg ervoor dat niets de zijkanten in de weg zit wanneer u omdraait.

## Draaien

Door de joystick voorzichtig zijwaarts te bewegen draait u in dezelfde richting als waarin u wilt keren. Verlaag altijd de snelheid tijdens het draaien.

## Obstakels

Oefen met het ontwijken en passeren van obstakels. Beweeg de joystick zijwaarts terwijl u vooruit rijdt om obstakels te vermijden. Denk eraan de snelheid te verlagen wanneer u obstakels nadert.

## Snel rijden

Snel rijden: Druk de joystick in de voorste stand als u snel wilt rijden. Vergeet niet de joystick in te trekken en de snelheid te verlagen zodra u zich onzeker voelt, bijvoorbeeld als u een bocht maakt of een obstakel nadert.

## Over obstakels rijden

Rijd langzaam naar het obstakel en zorg ervoor dat de voorwielen in de rijrichting staan. Beweeg vervolgens de joystick langzaam naar voren terwijl u naar achteren leunt om over het obstakel heen te rijden. Eloflex is getest en goedgekeurd voor obstakels tot een maximum van 6 cm.

## Op een helling rijden

Op een helling rijden: Probeer recht omhoog of omlaag te rijden bij een hellend oppervlak. Leun iets naar voren als u omhoog rijdt en naar achteren als u naar beneden rijdt, om het zwaartepunt gelijk te houden. Vermijd zijwaarts rijden indien mogelijk en compenseer een zijwaartse helling door in de tegenovergestelde richting te leunen. Rijd altijd langzaam op hellingen. Vermijd hellingen met een hellingsgraad van meer dan 9 graden.

## Liften

Een lift gebruiken: Vergeet niet te controleren hoe breed de liftdeur is en hoe snel de deur dichtgaat voordat u de lift ingaat. Houd er rekening mee dat u misschien achteruit de lift uit moet rijden als de lift niet breed genoeg is om u te kunnen omdraaien.

## Op de weg rijden

Op de weg rijden: Rijd met uw Eloflex vooral op trottoirs, looppaden en fietspaden en alleen als er geen andere optie is op drukke rijwegen.

## De weg oversteken

De weg oversteken: kies, indien mogelijk, altijd voor een zebrapad. Let op passerende auto's. Gebruik de speciale schuine afrijdelen om het trottoir af te rijden indien beschikbaar. Vermijd stoepranden die hoger zijn dan 6 cm.

## Algemene veiligheidsinstructies

U loopt het risico op persoonlijk letsel indien de elektrische rolstoel wordt gebruikt voor andere doeleinden dan die beschreven zijn in dit document.

- Gebruik de elektrische rolstoel alleen volgens de aanwijzingen in deze handleiding (zie hierboven, hoofdstuk "Type-indeling en beoogd gebruik")

U loopt het risico op persoonlijk letsel als de elektrische rolstoel wordt gebruikt in geval van verminderde rijvaardigheid.

- Gebruik de rolstoel niet wanneer uw rijvaardigheid is beperkt door bijvoorbeeld ziekte, medicijngebruik of alcohol.
- U loopt het risico op letsel indien de elektrische rolstoel onbedoeld in beweging komt.
- Schakel de rolstoel uit voordat u in- en uitstapt of als het risico bestaat dat u, een andere persoon of een voorwerp in contact kan komen met de joystick.
- Als de motor is uitgeschakeld, werken de remmen niet. Daarom mag de rolstoel alleen op vlak terrein worden voortgeduwd, nooit op hellingen. Laat de rolstoel nooit met een uitgeschakelde motor op of in de buurt van hellingen staan.
- U loopt het risico op persoonlijk letsel indien de elektrische rolstoel tijdens het rijden wordt uitgeschakeld met bijvoorbeeld de aan/uit-knop of op het afscheuren van een kabel, doordat de rolstoel met een harde schok tot stilstand komt.
- Laat de joystick los als u genoodzaakt bent plots te remmen. Dan stopt de rolstoel automatisch.
- U loopt het risico op letsel door uit de rolstoel te vallen.
- Beweeg niet voorover, buig niet voorover tussen de knieën door en leun niet over de rolstoelrand, bijvoorbeeld om bij voorwerpen te komen.
- Gebruik altijd een veiligheidsgordel en stel deze voor elke rit opnieuw in.
- Zorg dat u zo dicht mogelijk tot bij de nieuwe zitplaats rijdt wanneer u overstapt op een andere zitplaats.

U loopt het risico op persoonlijk letsel indien de maximaal toelaatbare belasting wordt overschreden.

- Neem de maximaal toelaatbare belasting in acht (zie hoofdstuk "Technische gegevens" onder aan dit document).
- De elektrische rolstoel mag slechts door één persoon worden gebruikt. Gebruik de rolstoel nooit om meer dan één persoon tegelijk te vervoeren.
- U loopt het risico op persoonlijk letsel en beschadiging van de rolstoel als de vergrendeling tijdens het gebruik van de elektrische rolstoel wordt losgemaakt terwijl deze niet correct uitgeklaapt is.
- Als de vergrendeling van de elektrische rolstoel niet goed is vastgeklikt, kan de stoel tijdens het gebruik plotseling inklappen, waardoor u uit de rolstoel kunt vallen.
- Controleer altijd of de vergrendelingshaak op de juiste plaats zit voordat u de elektrische rolstoel gebruikt. U loopt het risico op persoonlijk letsel en letsel door beknelling bij het opklappen van de rolstoel.
- Klap en til de elektrische rolstoel altijd op zoals beschreven in de gebruiksaanwijzing.
- Let erop dat er bij het op- en uitklappen niets of niemand beklemd raakt.
- U loopt het risico op persoonlijk letsel en beschadiging van de rolstoel indien deze in vochtige ruimtes wordt gebruikt.
- De elektrische rolstoel kan niet worden gebruikt tijdens het douchen.
- De elektrische rolstoel kan niet worden gebruikt in bad.



# Veiligheid

---

## Het oversteken van een spoorwegovergang

Steek het spoor altijd recht vooruit over, nooit schuin of zijdelings. Steek nooit alleen het spoor over, zorg dat er altijd iemand bij u is die u kan helpen.

## Steile hellingen

Wees voorzichtig bij het rijden op steile hellingen, de kans bestaat dat de rolstoel het begeeft. Eloflex is getest en goedgekeurd voor hellingen met een maximum van 9 graden. Zorg dat er altijd iemand bij u is die u kan helpen.

## Hoge randen

Wees voorzichtig bij het op- of afrijden van een rand. Eloflex is getest en goedgekeurd voor randen tot een maximum van 6 cm. Zorg dat er altijd iemand bij u is die u kan helpen.

## Overstappen

Wij raden u aan om altijd iemand bij u te hebben die u kan helpen bij het overstappen in en uit uw Eloflex. Zet de rolstoel altijd uit voordat u in beweging komt. Til altijd de arm- en voetsteunen op voordat u in beweging komt om makkelijker in en uit de rolstoel te kunnen stappen.

## Voer niet zelf reparaties uit

Probeer nooit zelf een kapotte elektrische rolstoel te repareren. Als u de stoel zelf probeert te repareren, vervalt de garantie. Neem altijd contact op met Eloflex of de winkel of het hulpcentrum dat de stoel heeft verkocht / voorgeschreven. Breng nooit op eigen houtje wijzigingen aan uw elektrische rolstoel aan.

## Geen speelgoed

Laat nooit kinderen, die normaliter geen elektrische rolstoel gebruiken, op uw Eloflex zitten of deze gebruiken.

## Reinigen

Maak uw Eloflex nooit schoon met stromend water. Poets deze alleen schoon met een vochtige doek. Wanneer u uw Eloflex langzaam op- en uitklapt, kunt u de scharnieren smeren met olie of siliconenspray

## Wees voorzichtig met warmte

Laat uw Eloflex nooit in direct zonlicht of in de buurt van een warmtebron staan, want dan kunnen de accu's beschadigd raken. Zorg dat u nooit met uw Eloflex dicht bij open vuur komt. U kunt uw Eloflex gebruiken bij temperaturen van -10 graden tot +45 graden. Bij temperaturen onder het vriespunt kan het bereik worden beïnvloed.

### Opslag

Houd uw Eloflex buiten het bereik van kinderen wanneer u deze niet gebruikt. De stoel dient binnenshuis opgeslagen te worden in een vorstvrije, droge en geventileerde ruimte. Bewaartemperatuur 0-30 graden °C.

## De oplader

De lader mag nooit bedekt zijn wanneer deze gebruikt wordt om uw Eloflex op te laden. De lader wordt dan heet en er is kans op ongelukken of letsel.

## Accu's

Berg de accu's nooit op in direct zonlicht of op een plaats waar de temperatuur onder nul kan komen. De accu's dienen op een droge en geventileerde plaats te worden opgeslagen.



# Teknisk data

---

## MODELL D2

<b>Gewicht</b>	14 +16 kg zonder batterijen
<b>Totaalgewicht</b>	32,5 kg inclusief batterijen
<b>Bereik</b>	30 km
<b>Max belasting</b>	160 kg
<b>Snelheid</b>	6,5 km/h
<b>Motor</b>	2 x borstelloze motoren
<b>Motoreffect</b>	2 x 250 Watt
<b>Batterij</b>	2 x Litium ION 10AH/24V
<b>Batterijeffect</b>	2 x 240 Wh
<b>Oplaadtijd</b>	3 uur
<b>Draaicirkel</b>	89 cm
<b>Wielen</b>	voor 8" massief, achter 12" lucht
<b>Stoelhoogte</b>	54 cm
<b>Stoelbreedte</b>	45 (50, 55) cm
<b>Stoeldiepte</b>	44-47 cm
<b>Rugleuning</b>	Verstelbaar 2-22 graden
<b>Afmetingen</b>	96x62x107 cm
<b>Afmetingen opgeklapt</b>	76x62x50 cm

---

## © Copyright Eloflex

Dit document bevat auteursrechtelijk beschermde informatie en mag niet worden gekopieerd of gereproduceerd, geheel of gedeeltelijk, zonder schriftelijke toestemming van Eloflex. Eventuele typografische fouten in dit document zijn voorbehouden aan Eloflex en wij behouden ons het recht voor productwijzigingen door te voeren.



2021-05-08  
Version 2.0  
Sungo Europe B.V.  
Olympisch Stadion 24, 1076DE  
Amsterdam, Netherlands  
SRN:NL-AR-000000247

## Contact opnemen met Eloflex

Als u vragen hebt of hulp nodig hebt, neem dan contact op met uw helpcenter of dealer. Als u rechtstreeks met ons contact wilt opnemen, kunt u de contactgegevens op onze website vinden, [www.eloflex.eu](http://www.eloflex.eu).



**Eloflex**  
**Hammarbacken 4B**  
**191 49 Sollentuna**  
**SWEDEN**